

Regelbok för klassen **HOT FARM 2017**

§1. Domaren ska respekteras och har allt bemyndigande.

§2. Alla tekniska invändningar ska vara inlämnade innan första tävling i klassen.

§3. Flaggdomarna ska respekteras och följas utan undantag, från det att men har blivit fram vinkad till släden har man 3 minuter att sträcka upp kättingen.

§4. Traktorn ska bogseras till och från banområdet , ingen körning i depån tillåten.

§5. Kättingen ska sträckas upp innan start.

§6. Skifta växel är endast tillåtet utan användning av frikopplingen.

§7. Motorn ska kunna stannas från förarplatsen, nödstopp "killswitch" är obligatorisk, typ giljotin eller fjäderbelastad lucka som sluter för insugets inlopp. Nödstoppen ska kunna utlösas både från förarplatsen och från bromsvagnen. Kopplingspunkten för nödstops wire från bromsvagn ska vara placerad 1200 mm över draget. **Funktionstest ska utföras av STSK representant före start vid varje tävlingstillfälle, föraren ansvarar för att det blir utfört före start.**

§8. Inga lösa saker i hytten, ramlar det av delar från traktorn under draget är draget diskvalificerat. Undantag om det ramlar av delar på grund av haveri.

§9. Inga tryckbehållare är tillåtet förutom brandsläckare och lufttank till bromsar.

§10. Föraren ska sitta i sätet vid start av motorn, och det är inte tillåtet att lämna förarplatsen med motorn igång, bogserings start är inte tillåtet.

§11. Sponsor skyltar ska vara ordentligt fastsatta och får inte skymma sikten, eftermonterad solfilm är inte tillåtet.

§12. Föraren och traktorn får endast delta en gång per tävling. Arrangören äger rätt att besluta om undantag från denna regel.

§13. Endast traktorer med gummi hjul är tillåtet, dubbelmontage är inte tillåtet, **max hjuldiameter 1960 mm och max 710 mm breda**

§14. Traktorer inklusive förare kontrollvägs på tävlingsplatsen, det är maximalt två invägnings försök per tävling, om man inte håller sig inom den anmälda viktklassen blir man diskvalificerad.

§15. Det är förarens ansvar att traktorn uppfyller ställda försäkringskrav, försäkrings papper ska uppvisas vid invägning, arrangörs och förarförsäkringen täcker inte skador på traktorn.

§16. Förare ska minst ha körkort för att framföra traktor på allmän väg, föraren ska också inneha STPFs förarförsäkring.

§17. Följande viktklasser gäller,

1. 0-3400 kg, max cylindervolym på 5,0 liter
2. 3401-4400kg, max cylindervolym på 6,2 liter
3. 4401-5700kg, max cylindervolym på 7,8 liter
4. 5701-7500kg, max cylindervolym på 10,5 liter

§18. Varje deltagare har två försök på varje tävling.

§19. Om föraren släpper gasen och stannar innan 30 meter är passerat så kvalificerar man sig för en omstart som måste ske omgående.

Om föraren kör minst 100 meter i första försöket kommer man vidare till pulloff utan att få ett andra drag, om banan tillåter förlängs den till 110 meter i pulloff, Kör man utanför sidomarkeringen "vita linjen" är man diskvalificerad, sidomarkeringen slutar vid 100 meters linjen. **Arrangören har rätt att bestämma om kortare banlängd.**

§20. Alla PTO-axlar ska vara avskärmade med metall eller plasthuv

§21. Fast draghöjd är max 60cm över mark det kan endast kopplas i drag med en håldiameter på 75mm, godstjockleken i draget ska vara minst 30mm och max 40mm, endast original svetsningar på drag är tillåtet, om man kopplar i hitch ska adapter användas (se figur 1), om adapter kopplas i jordbruksdrag ska kopplings sprint med en diameter på minst 25mm och kvaliteten av minst 8.8 användas, adapterns höjd i vågrätt läge får inte överstiga 60 cm över mark.



Figur 1.

§22. Drag får inte vara infästa så att de vid något tillfälle kan överstiga bakaxelns centerlinje med risk för övertippning, detta gäller även om draganordningen brister.

§23. Draganordningen ska vara fast, det vill säga att det inte är tillåtet att dra i kätting, wire eller liknande, draghålets bakersta kant får inte gå utanför bakhjulens bakre kant.

§24. Vikter ska vara ordentligt fastsatta, vikter i fronten ska vara fästa i ram eller i frontlyft, avståndet mellan centrum på framaxeln och frontvikternas främsta punkt får inte överstiga axelavståndet mellan fram och bakaxeln, hjulvikter och vatten i hjulen är tillåtet, vikter placerade bakom bakaxelns centerlinje får inte skjuta ut bakom bakhjulens yttre radie. Det ska vara ett område 15 cm brett på varje sida och full höjd över draget som ska vara fritt från vikter.

§25. **Bogserögla med ett 76 mm hål ska finnas i fronten på traktorn, för bogsering med stång. (från och med säsongen 2018 skall det vara starkt nog att lyfta traktorns front i)**

§26. Det ska finnas ordentliga baxskärmar. Baxskärmarna ska vara kraftiga nog för att klara vikten från föraren.

Traktorns hytt ska vara av godkänd typ, eller CE – märkt, märkskyltarna ska vara väl synliga.

Traktorer utan godkänd hytt ska ha STSK godkänd båge och säte med hög rygg och fyrpunktsbälte

En ETPC godkänd ROP (störtbur) är godkänt om traktorn väger max 4500kg. Se ETPC regelbok.

Bågen ska svetsas fast i minst 2 monteringsplattor och monteras med minimum 4 bultar/platta.

Bågen ska bultas fast **runt** axelrören. Max höjd från monteringsplattorna är 1,71m. Svetsarna ska vara fackmannamässigt utförda

Traktorns max vikt	Dimensioner.	Monteringsplatta tjocklek.	Bultar.
2500kg	60x60x4	15mm	M16 8,8
3500kg	70x70x4	15mm	M16 8,8
4500kg	80x80x6,3	20mm	M16 8,8
6000kg	80x80x6,3	30mm	M20 8,8
6000+kg	80x80x8	30mm	M20 8,8

Alla mått är minimum-mått.

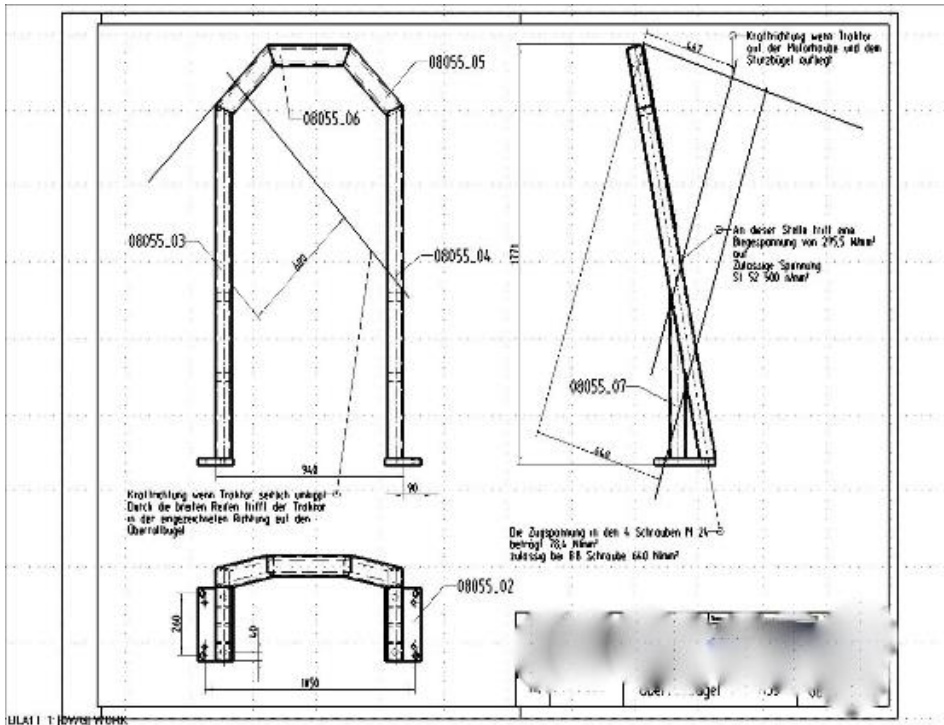

BLATT 1 | DWIG WORK

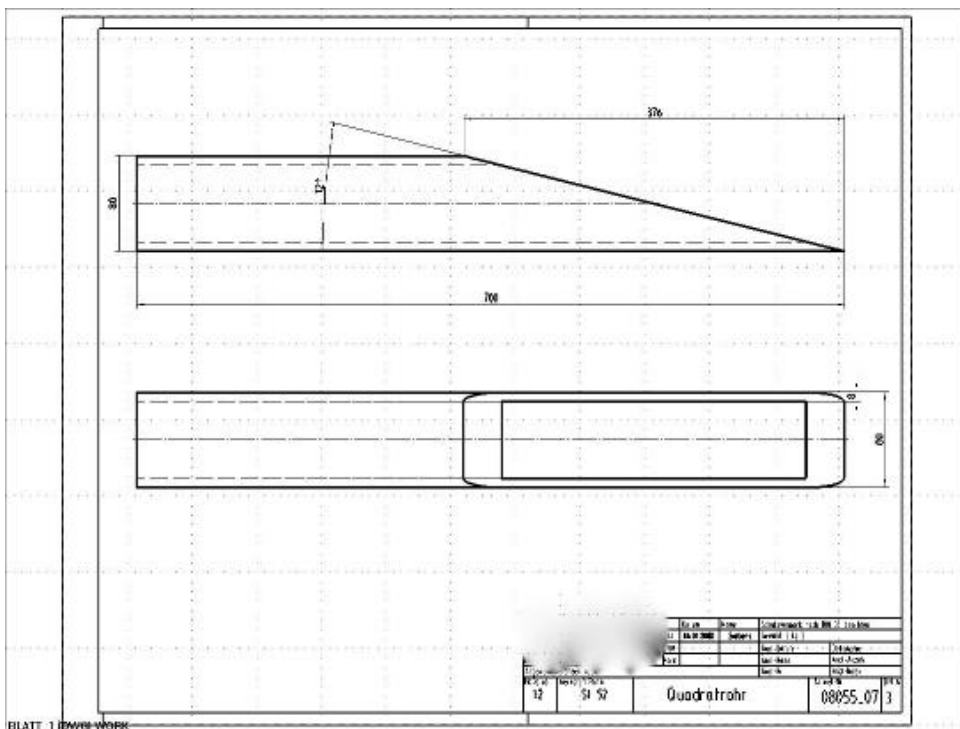

BLATT 1 | DWIG WORK



§27. Förarsätet ska vara ordentligt fastsatt, det ska finnas minst midjebälte, hjälm ska användas.

§28. Traktorn ska vara standard, så som framaxel, svängningsdämpare, motorhuv, växellåda och bakaxel, **alla ingående delar får endast bytas mot likvärdiga ersättningsdetaljer, inga delar får bytas för högre hjulhastighet än vad som levererats från fabrik.**

§29. Det är godkänt att använda olika motorer från samma tillverkare som traktorn så länge man inte använder några hemmagjorda adaptrar, det ska vara **Bolt-On** från traktortillverkaren. Koppling och svänghjul ska vara original från traktormodellen eller en STSK godkänd typ. **ALLA** kopplingar ska ha sprängskydd runt kopplingshuset över hela kopplingen och vara i minst 10 mm stål eller STSK godkänd sprängfilt utan åldersbegränsning men den ska vara felfri.

I en tvist ska föraren uppvisa dokumentation och den ska vara en offentlig dokumentation från tillverkaren, cylindervolymen kan komma att kontrolleras av STSK efter tävling

§30. Eftermontera turbo och intercooler är tillåtet, max 1 turbo. Turbon ska vara fullständigt avskärmat med minst 2mm plåt, turbons insug ska vara avskärmat så man inte kommer i kontakt med turbinen, om insuget är placerat utanför huven ska det vara en skyddsplåt minst 2mm tjock och dubbelt så stor som rördiametern framför insuget max 20 cm från insugets öppning eller en kryssbult M10 8.8 kvallitet, nödstopp "killswitch" ska vara monterad, fläktar till intercooler ska vara avskärmade så man inte kommer i kontakt med roterande delar, alla tryckrör ska vara säkrade med wire eller skruvförband, det ska vara kryssbult i avgasrör som inte innehåller ljuddämpare kryssbulten är två M10 8.8 bultar som är monterade 90grader mot varandra och inte längre från varandra än 25mm om rör diametern överstiger 95mm ska det monteras dubbla kryssbultar 45grader mot varandra, kryssbulten ska sitta i avgasrörets vågräta del så nära turbon som möjligt. Avgasrörets lodräta del ska vara minst 50cm.

§31. Max 13 mm pumpelement. Motorvarvet får inte överstiga 2700/rpm obelastad, om den övervarvar föreligger diskvalificering, det ska finnas stopp på insprutningspumpen som begränsar motorvarvet, STSK **godkänd varvtalsgivare med kablage för varvtalsmätning ska vara monterad med uttag bak på traktorn i närheten av killswitch.**

§32. Inga tillsatser i bränslet är tillåtet, endast standard bränsle som går att köpa via bränslebolag är tillåtet, vatteninsprutning i luften är inte tillåtet, all vätska som spills eller släpps ut ska samlas upp, om inte detta efterföljs blir påföljden diskvalificering och risk för miljöåtal.

§33. Gashandtag eller fotgas skall vara av automatiskt återfjädrande typ.

§34. Väl förankrade sidoplåtar ska vara monterade. Dessa ska vara av minst 2 mm stål eller 2mm aluminium och skall täcka från motorblockets översta kant till 50 mm under vevaxelns lägsta punkt.

§35. Överstegringskydd skall vara tillräckligt starka att klara hela traktorns vikt.

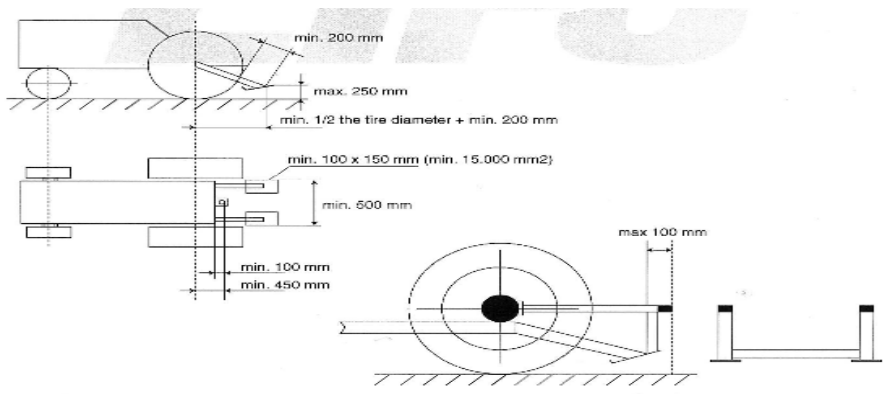

illustration 2-15: measurements stabilizer bars, bumper and hitch big tractors

§36. Förstärkning mellan ram och bakaxelhus

Förstärkning ska vara utförd i min 4 mm material rör eller plåt min 355 kvalite.

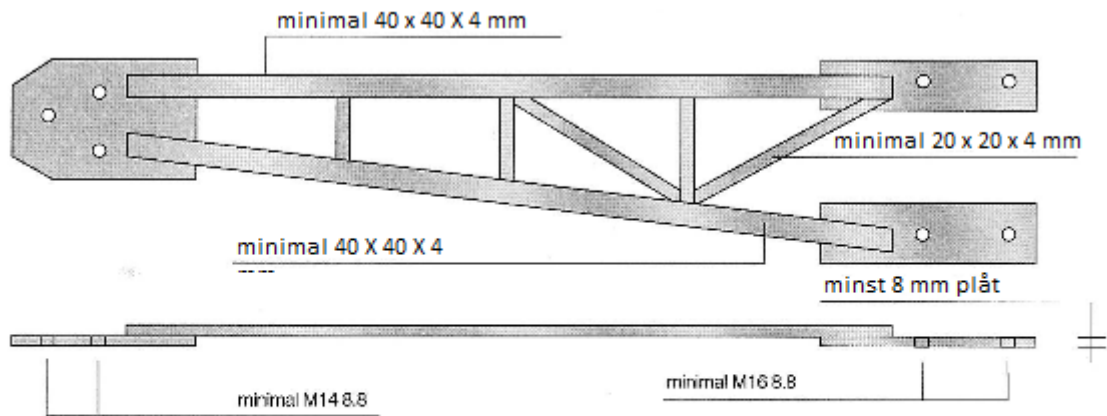

Illustration 4-1: safety-frame construction pro stock

§37. Traktorns STPF registreringsnummer ska finnas monterat väl synligt framifrån.

Dessa regler är utformade STPF standardpulling kommitté och gäller från 2017-03-01

Har du frågor eller funderingar kring reglerna kan du skicka e-post, eller ringa till någon i STSK, kontakt uppgifter hittar du om du klickar på STSK på www.stpf.se